

Žemės sklypo išdėstymo schema

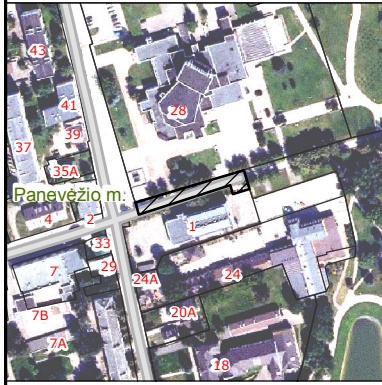

# ŽEMĖS SKLYPO PLANAS M 1:500

Sklypo plotas 644 m<sup>2</sup>

Kadastro:	vietovė	Panevėžio m.	blokas	sklypas
Žemės sklypo kadastro Nr.			2 7 0 1	7 0 0 1

Savivaldybė	Panevėžio m.
Seniūnija	
Gyvenamoji vietovė	Panevėžio m.
Gatvė, namo Nr.	Puzino g.

Gretimybė	Gretimio žemės sklypo kadastro Nr.	Pastabos
-----------	------------------------------------	----------

6177800

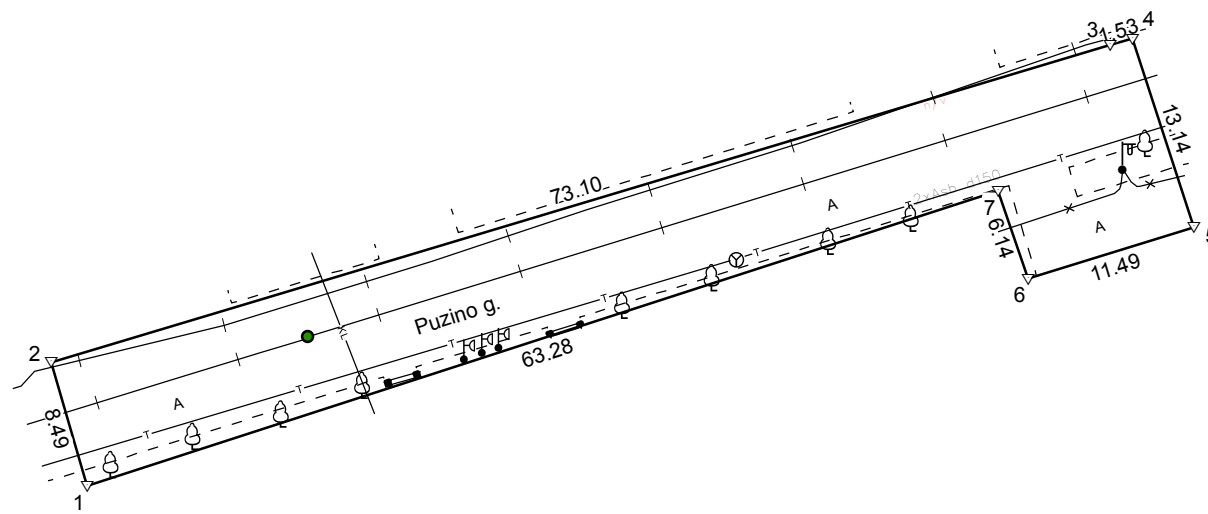

6177750



Požeminiai ir anžeminiai tinklai pažymėti naudojant savivaldybės archyvinę medžiagą

522650

522700

522750

Su pagal atliktą žemės sklypo ribų paženklinimą-parodymą parengtame žemės sklypo plane išbraizytais ribomis ir apskaičiuotu žemės sklypo plotu sutinku:

Žemės sklypo savininkas(naudotojas):

1. Panevėžio miesto savivaldybė  
(vardas, pavardė)

Savivaldybės administracijos  
direktorius  
**Tomas Jankauskas** (parašas)

2020-01-21  
.....  
(data)



**MB Žemės matavimų biuras**

į.k. 304070764, Laisvės pr. 77C-55, Vilnius, Tel.: +370 652 58501

Pareigos	Parašas	Vardas ir pavardė	Data
Matininkas		RIČARDAS MINEVIČIUS	2020-01-21



Matininko kvalifikacijos pažymėjimo Nr.: 2M-M-137 GEO OBJEKTO KODAS: 4400-5386-8390

